

 **CONFEZIONATRICE DI BORSE "SORMAPACK" mod. BRT-134**

Macchina automatica per il confezionamento di prodotti ortofrutticoli in borse di rete tessuta tipo "Sormapack" con doppie bande larghe 75 o 90 o 120 mm, aventi la funzione di manico e personalizzazione del prodotto o in versione economica con la doppia banda utilizzata solo come manico. La chiusura della confezione avviene mediante termosaldatura. La BRT-134 è dotata di doppio tubo per cambio automatico in modo da non interrompere la produzione e avere il massimo rendimento. La macchina può essere dotata di etichettatrice elettronica per l'applicazione di un'etichetta adesiva, di dimensioni variabili, direttamente sulla banda laterale. Peso delle confezioni da 0.5 a 3 kg.

 **Netzverschließautomat „SORMAPACK“ Type: „BRT 134“**

Der Netzverschließautomat „BRT 134“ ist eine vollautomatische Maschine zum Verpacken von Agrarprodukten in Netze „Sormapack“ mit Bänderole (75, 90 oder 120 mm breit). Die Bänderole dient als Tragegriff und als Träger für ein Auszeichnungsetikett. In der „Economy“-Version, wird die Bänderole nicht ganzflächig genutzt sondern lediglich als Griff und Träger für die Auszeichnung. Das Verschließen des Netzes erfolgt über Verschweißung. Die Maschine ist mit einem automatischen Rohrwechsel ausgestattet, damit die Produktion nicht unterbrochen wird. Die Auszeichnung erfolgt über ein Thermo-Klebeetikett, welches über Thermodrucker mit allen notwendigen Daten bedruckt werden kann.

 **CONDITIONNEUSE AUTOMATIQUE DE SACS " SORMAPACK ", MOD BRT-134**

Machine automatique pour le conditionnement de fruits et légumes en filet tissé type " Sormapack " avec double bande de 75, 90 ou 120 mm de large, ayant la fonction de poignée et permettant la personnalisation du produit ; ou en version économique, avec la double bande utilisée seulement comme poignée. Fermeture de la confection par thermosoudure. La BRT-134 est équipée d'un double tube pour le changement automatique, de manière à ne pas interrompre la production et avoir un rendement optimal. La machine peut être équipée d'une étiqueteuse électronique pour l'application d'étiquettes adhésives, de dimensions variables, directement sur la bande latérale. Poids des confections : De 0,5 à 3 kg

 **AUTOMATIC MACHINE mod. BRT-134- Sormapack system**

The machine has been designed for the packaging of fresh fruit and vegetables into knitted Sormapack bags with 2 thermal sealed side plastic bands (75 - 90 - 120mm. wide), from the top to the bottom of the bag. This band customizes the produce as it can be printed with the logo of the packer and the information of the produce packed. The hollow-punch in the upper side of the bag acts as handle. Two tubes holding the netting (diameter 190 mm.) allow the automatic change of the tube, without stopping the machine, when the netting is finished onto the working tube. The electronic printer/labeler directly applies the adhesive label onto the side band. Weight of the packs: 0,5 to 3 kg.

 **MAQUINA CONFECCIONADORA DE BOLSAS "SORMAPACK" mod. BRT-134-**

Màquina automàtica para el confeccionamiento de productos hortofrutícolas en bolsa de red tejida tipo SORMAPACK con doble banda largo 75 o 90 o 120 mm, teniendo la función de asa y personalización del producto o en versión económica con la doble banda utilizada solo como asa. El cierre de la confección se realiza mediante termosoldadura. La BRT-134 está compuesta de un doble tubo para el cambio automático con el fin de no interrumpir la producción y tener el máximo rendimiento. La màquina puede estar dotada de una etiquetadora electrònica para la aplicaciòn de una etiqueta adhesiva, de dimensiones variables, directamente en la banda lateral. Peso de la confecciòn de 0.5 a 3 Kg.

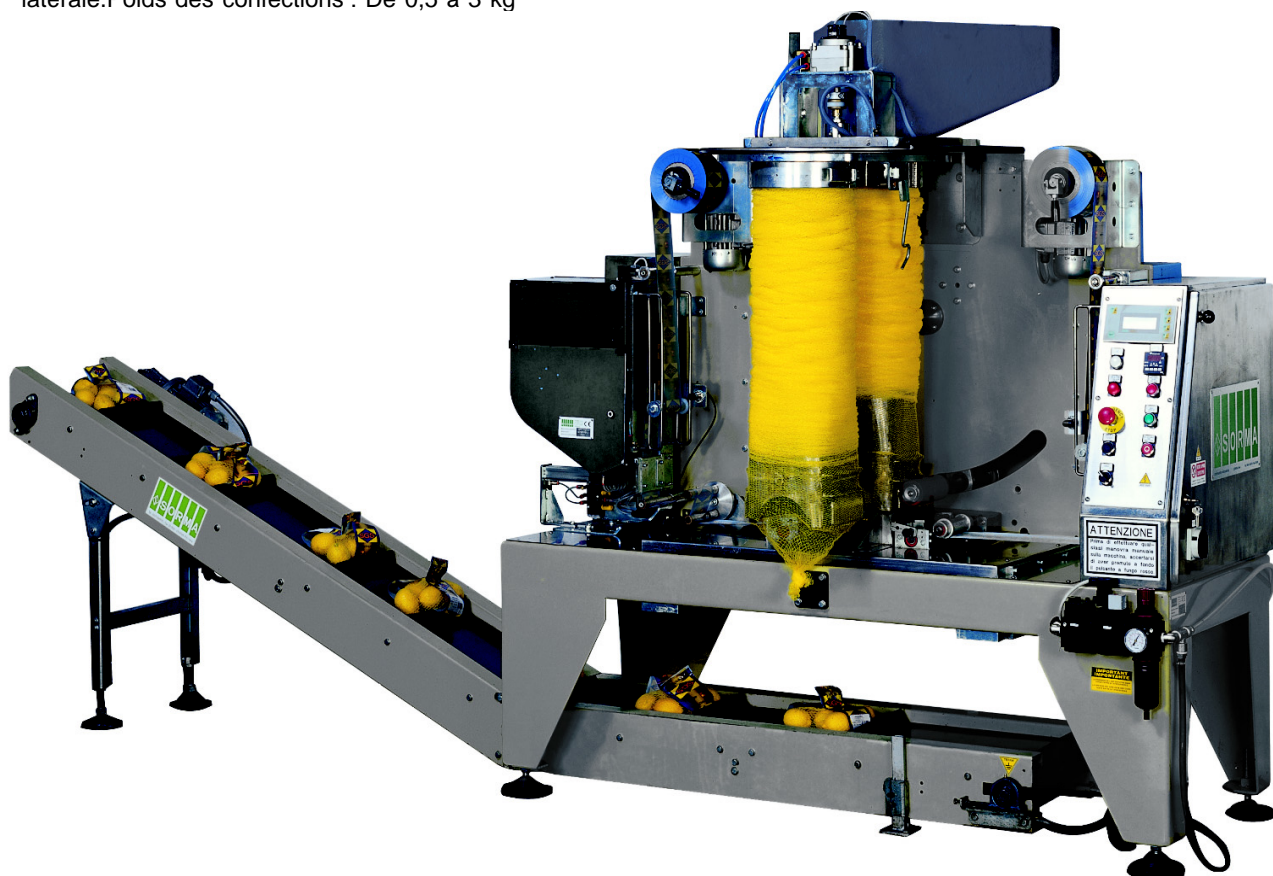

**DATI TECNICI :**

**Produzione** : da 25 a 30 confezioni "SORMAPACK" / minuto  
 : da 18 a 23 confezioni "SORMAPACK *economico*" / minuto

**Potenza elettrica installata** : 3 Kw 50 Hz 400V

**Consumo aria** : 800 NI/min a 6 atm.

**Technical data**

**Output** : 25 to 30 Sormapack bags/minute.  
 :18 to 23 "Cheap Sormapack" bags/minute.  
 ("Cheap Sormapack": the bag is provided with small side plastic bands (90 mm. wide) applied at the upper side of the bag.)

**Installed Power** : 3 Kw 50 Hz 400 V

**Air Consumption**: 800 NL/minute at 6 bar.

**Donnes Techniques :**

**Cadence** : De 25 à 30 Sormapack/min.  
 De 18 à 23 Sormapack économiques/min

**Puissance électrique**: 3 kW, 50 Hz., 400 V

**Consommation d'air**: 800 NI/min. a 6 bar

**Datos Tecnicos:**

**Confección**: 0,5 bis 3,0 kg

**Producción**: 25 bis 30 P./min. „Sormapack“  
 18 bis 23 P/min. „Sormapack economy“

**Potencia eletrica instalada**: 3 kW, 50 Hz., 400 V

**Consommation d'air**: 800 NI/min. bei 6 bar

**Technische Daten:**

**Packungsgröße**: 0,5 bis 3,0 kg

**Leistung**: 25 bis 30 P./min. „Sormapack“  
 : 18 bis 23 P/min. „Sormapack economy“

**Elektr. Anschlußwert**: 3 kW, 50 Hz., 400 V

**Luftverbrauch**: 800 NI/min. bei 6 bar

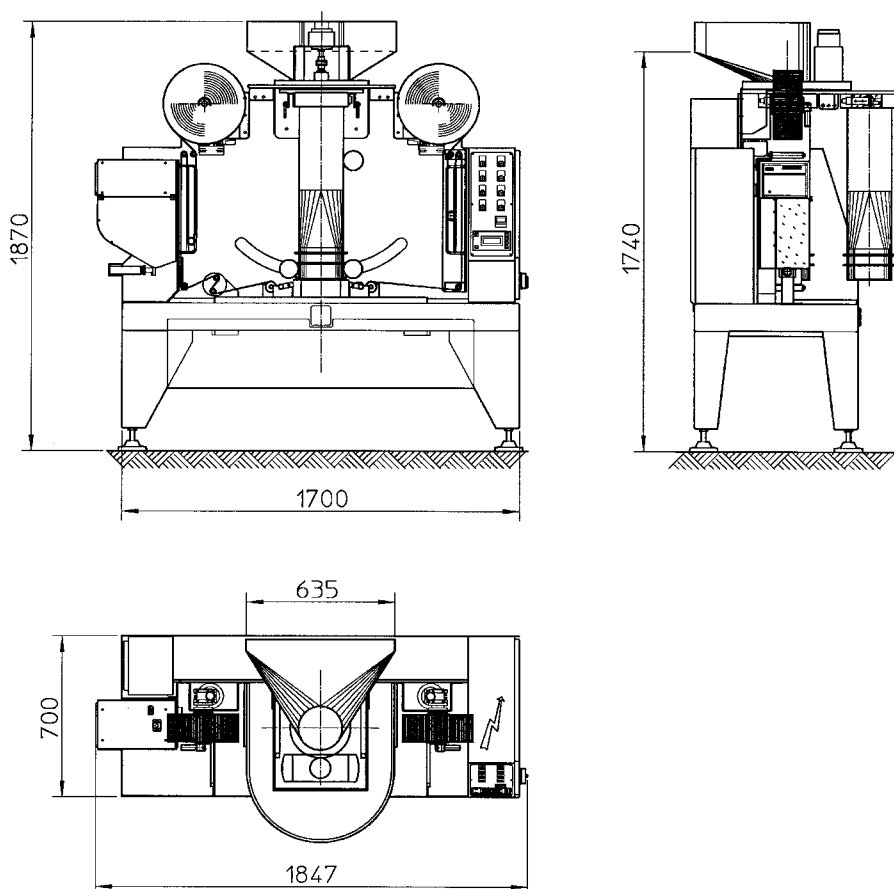
**SORMA S.p.A.**

via Delle Mele 65  
 47023 CESENA ITALY  
 Tel.: 0547-418611 - Fax 0547-418612

